

# L-BLOCK APR030M , 031M ,032M Y 033M

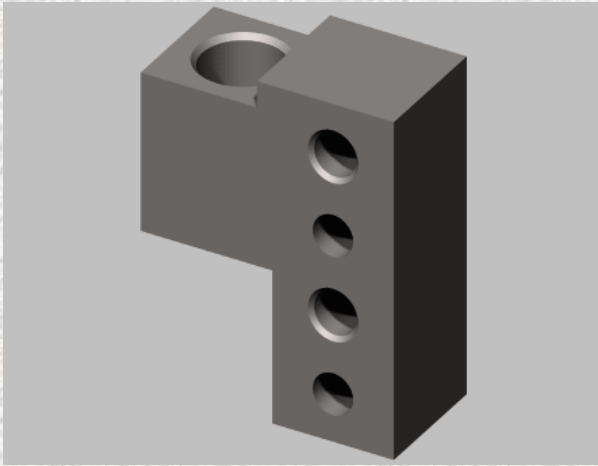

CODIGO	A	MATERIAL
APR030M	M10X1.5	A-36
APR031M	M10X1.5	INOX-304
APR032M	11.0	
APR033M	11.0	INOX-304

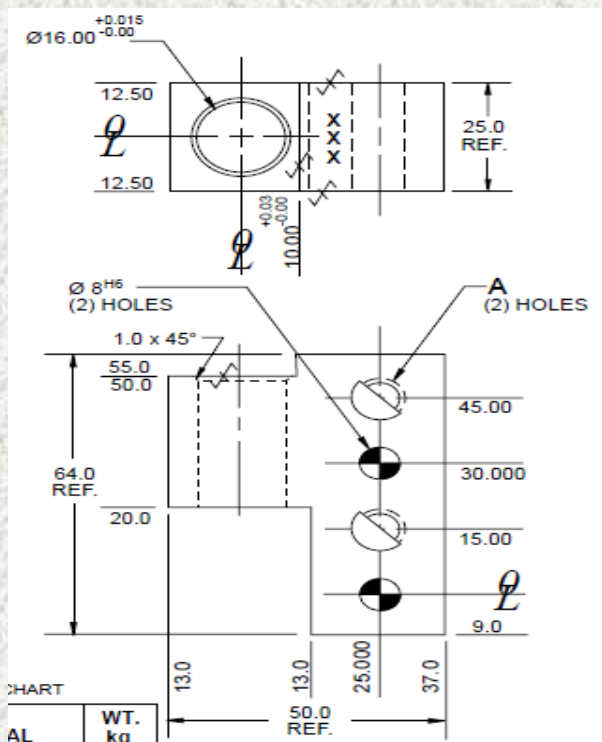

## 1. ESPECIFICACIONES.

1.1 SUPERFICIES PLANAS, PARALELAS Y PERPENDICULARES  
CON UNA TOLERANCIA DE 0.015MM.

1.2 ACABADO EN LA SUPERFICIE : PAVONADO

1.3 IDENTIFICAR CON EL CODIGO DEL PRODUCTO

## 2. TOLERANCIAS DIMENSIONALES

1 DIGITO +- 0.3 2 DIGITOS +- 0.03 3 DIGITOS +-0.015